

MOBOTIX

NOWOŚĆ!

M15D-AllroundDual Camera

Dualna. Modułowa. Unikalna.

Broszura informacyjna z dnia 01.06.2013



Zgodna z oryginałem: odporna na warunki atmosferyczne, solidny następca dualnej kamery MOBOTIX. Oferuje wymienne moduły przetworników obrazu, jak również najnowsze technologie systemu MOBOTIX. Unikalna pod względem wydajności, funkcjonalności i wyglądu.

- Modułowy system z wymiennymi przetwornikami
- Wysokiej jakości kamera, odporna na warunki atmosferyczne do różnorodnych zastosowań (IP66)
- Połączenie kamery dziennej i nocnej zapewnia 24-godzinny tryb pracy
- Przetwornik 5MP: 2,5 razy więcej szczegółów w porównaniu do full HD
- Załączone oprogramowanie MxActivitySensor do wykrywania ruchu

Wewnątrz/Na zewnątrz:	Odporny na warunki atmosferyczne (IP66), -30 ... +60 °C
Moduł przetwornika:	I12-I160, kat poziomy 180 ° do 13 °
Max. Rozmiar Obrazu:	Z 2 modułów 4096x1536 (6.2 MEGA)
Zoom / Pan:	Ciągły do 8 x zoom + Pan/Tilt (cyfrowy)
Max. prędkość ramek:	30 fps (MEGA)
Min. czułość światła:	Kolor: 0,25 lux (t=1/60s) · 0,0013 lux(t=1/1s) Czarno-biały 0,05 lux(t=1/60s) · 0,0025 lux(t=1/1s)
Interfejsy:	Ethernet 10/100 Mbit, miniUSB, MxBus, In / Out i RS232 z akcesoriami
Wewnętrzny DVR:	Do 64 GB za pomocą karty microSD
Funkcje audio:	Do 64 GB za pomocą karty microSD
Zasilanie:	PoE (IEEE 802.3af / t) zmienna klasa PoE typ. 5,0 W
Alarm/Zdarzenia:	VideoMotion, MxActivitySensor, sygnały zewnętrzne, czujnik temperatury, PIR, mikrofon, czujnik wstrząsu, powiadomienia poprzez e-mail, FTP, telefonia internetowa (VoIP, SIP), wizualne / akustyczne alarmy, pre-i post-alarm zdjęć
Elastyczne logika zdarzeń:	tak
Pamięć zewnętrzna:	Do 4 TB na PC / Serwer / NAS
Numer artykułu:	MX-M15D-SEC

Dane techniczne mogą ulec zmianie bez uprzedzenia



Producent
MOBOTIX AG - Headquarters in Germany
Kaiserstrasse D-67722
Langmeil

Lokalny dostawca rozwiązań Mobotix

WeberSystems - P.W. PARTNER M. WEBER
Rugiańska 17 | 71-653 Szczecin | Polska
NIP: 851-283-64-44 | Regon: 320578270
info@weber-systems.pl | tel: +48 91 817 11 87, +48 507 93 23 23
www.weber.pl



Nowy 5 Megapikselowy Przetwornik (5MP)

Wyższa czułość światła

Czułość światła w 5 Megapikselowym kolorowym przetworniku jest do czterech razy większa niż w poprzednich 3 Megapikselowych przetwornikach, co znacznie zwiększa ogólną jakość obrazu w przypadku złej pogody, słabego oświetlenia itp.



Więcej szczegółów podczas powiększania obrazu

Nowa 5 megapikselowa technologia zapewnia większe maksymalne zbliżenie niż 3.1 megapikselowy przetwornik. Odzworowanie szczegółów, przy użyciu przetwornika 5MP jest o 27 procent większe. Zwiększenie rozdzielczości przetwornika, nie tylko poprawia jakość obrazu, ale również daje możliwość zwiększenia odległości kamery od monitorowanego obszaru. W efekcie, kamera może być zainstalowana w miejsce niedostępnym dla osób niepowołanych.



Rozdzielczość przetwornika nocnego aż do 3.1 Megapiksela

Nowa 5 seria kamer MOBOTIX to pierwsze na świecie kamery wyposażone w 5-Megapikselowy przetwornik nocny, uzyskujący obrazy o rozdzielczości 3.1 megapiksela. Rejestruje znacznie większy rozmiar obrazu niż obecny 1.3-megapikselowy przetwornik, z dodatkową zaletą lepszego odwzorowywania szczegółów dzięki zastosowaniu zoomu cyfrowego.

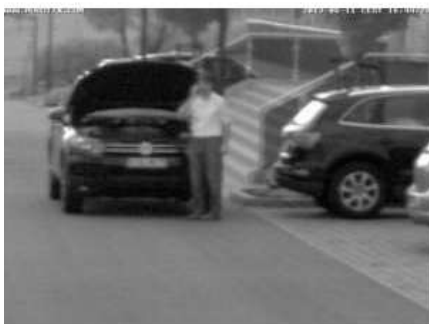

Dane techniczne mogą ulec zmianie bez uprzedzenia



Producent
MOBOTIX AG - Headquarters in Germany
Kaiserstrasse D-67722
Langmeil

Lokalny dostawca rozwiązań Mobotix

WeberSystems - P.W. PARTNER M. WEBER
Rugiańska 17 | 71-653 Szczecin | Polska
NIP: 851-283-64-44 | Regon: 320578270
info@weber-systems.pl | tel: +48 91 817 11 87, +48 507 93 23 23
www.weber.pl



Dostępne akcesoria

Przetwornik dzienny



Przetwornik obrazu

- dla kamer: **S15D, M15**
- zintegrowany przetwornik obrazu, obiektyw oraz mikrofon
- dostępne kąty obiektywów od 13° do 180°
- łatwe połączenie przetwornika z obudową kamery za pomocą szybkiego łącznika

Zewnętrzna część przetwornika dostępna jest w kolorze białym i czarnym. Pozwala to na dyskretną instalację zarówno wewnątrz pomieszczeń jak i na zewnątrz.

Przetwornik nocny



Przetwornik obrazu

- dla kamer: **S15D, M15**
- zintegrowany przetwornik obrazu, obiektyw oraz mikrofon
- dostępne kąty obiektywów od 13° do 180°
- łatwe połączenie przetwornika z obudową kamery za pomocą szybkiego łącznika
- przetwornik dostępne także z filtrem LPF

Zewnętrzna część przetwornika dostępna jest w kolorze białym i czarnym. Pozwala to na dyskretną instalację zarówno wewnątrz pomieszczeń jak i na zewnątrz.

5-Megapixel Sensor (5MP)



Dostępne akcesoria

MX-232-IO-Box



Moduł rozszerzeń z dwoma wejściami i wyjściami cyfrowymi. (-30 do +60 °C / -22 do +140 °F; IP65).

Pozwala na podłączenie do kamery dodatkowych czujników, a za pomocą wyjść cyfrowych sterować innymi urządzeniami. Moduł posiada także interfejs RS232. MX-232-IO-Box podłączany do kamery jest przez port USB lub MxBus.

MX-Patch-Box



Moduł pozwalający na szczelne połączenie przewodów sieciowych Mobotix oraz standardowych przewodów sieciowych (-30 do 60 °C / -22 to +140 °F) (IP65)

MX-NPA-Box



Odporny na warunki atmosferyczne PoE Injector (-30 do +60 °C / -22 do +140 °F; IP65). Zasilanie PE zgodne ze standardem IEEE 802.3af. Wymaga zasilania od 12 do 57 V DC.

MX-GPS-Box



Odporny na warunki atmosferyczne moduł GPS (-30 to +60 °C / -22 to +140 °F; IP65). Umożliwia synchronizację czasu dla kamer oraz lokalizację kamer. Posiada dodatkowy czujnik temperatury oraz czujnik oświetlenia. Podłączany do kamer za pomocą MxBus.

Power Adapter PoE Set



- **Zasilacz PoE injector z funkcją rosover function umożliwiającą bezpośrednie połączenie kamery z PC**
- Dla wszystkich kamer MOBOTIX (oprócz M1 i M10), Mx2wire i innych urządzeń PoE
- Zasilanie napięciami 12 - 42 V, dla wszystkich klas PoE

Przewód MiniUSB



- Zapewnia szczelne połączenie (IP65) pomiędzy kamerami MOBOTIX, a modułami rozszerzeń (MX-232-IO-Box, ExtIO, CamIO)
- dwie proste wtyczki

Dane techniczne mogą ulec zmianie bez uprzedzenia



Producent
MOBOTIX AG - Headquarters in Germany
Kaiserstrasse D-67722
Langmeil

Lokalny dostawca rozwiązań Mobotix

WeberSystems - P.W.PARTNER M.WEBER
Rugiańska 17 | 71-653 Szczecin | Polska
NIP: 851-283-64-44 | Regon: 320578270
info@weber-systems.pl | tel: +48 91 817 11 87, +48 507 93 23 23
www.weber.pl



Montaż ścienny

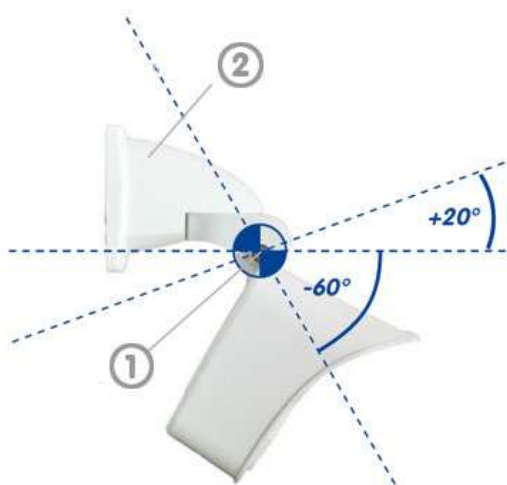

- 1 - Zawias
- 2 - Uchwyt ścienny
- Uchwyt sufitowy

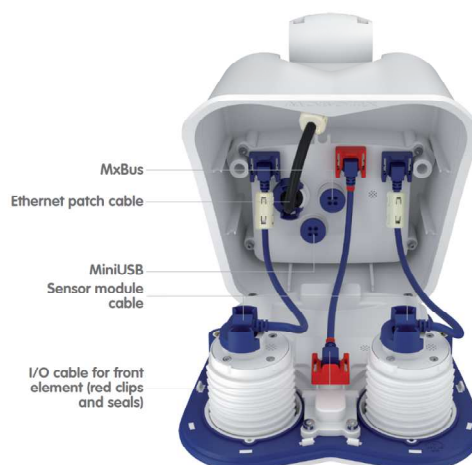

- 1 - Ochrona przed trudnymi warunkami atmosferycznymi
- 2 - Uchwyt sufitowy

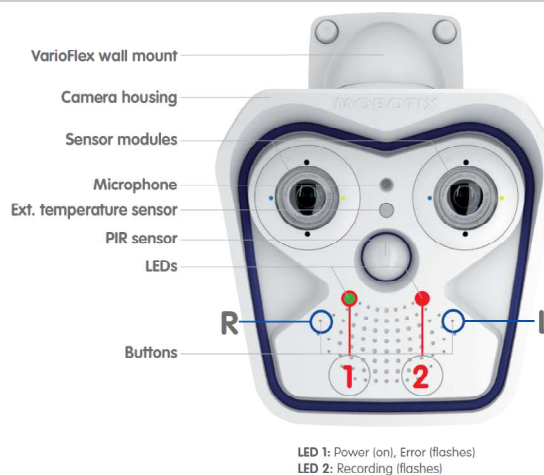

Dane techniczne mogą ulec zmianie bez uprzedzenia



Producent
 MOBOTIX AG - Headquarters in Germany
 Kaiserstrasse D-67722
 Langmeil

Lokalny dostawca rozwiązań Mobotix

WeberSystems - P.W.PARTNER M.WEBER
 Rugiańska 17 | 71-653 Szczecin | Polska
 NIP: 851-283-64-44 | Regon: 320578270
 info@weber-systems.pl | tel: +48 91 817 11 87, +48 507 93 23 23
 www.weber.pl

